

Sikkerhedsinstruktion

Firmanavn:

Dato:

Instruktion for:

Instruks nr.:

Indgår i APV:

Henvisning:

Emne/område:

Ansvarlig:

Årlig opfølgning i APV:

Risikovurdering-forebyggelse af ulykkesfarer, særlige fokuspunkter for branchen:

Fald og snubleskader:

Sår og klemskader:

Forstuvninger/forstrækninger:

Øvrige områder:

Instruktion:

Arbejdstilsynet

Arbejdstilsynet i Danmark er en statslig myndighed, der bl.a. fører tilsyn med bygge- og anlægspladser.

På danske byggepladser gælder de danske arbejds miljøbestemmelser med tilhørende vejledninger.

Arbejdstilsynet er delt op i fire tilsynscentre med et hovedkontor i København.

Tilsynscentrene er bl.a. bemandet med specialister, der har branchekendskab, herunder også tilsynsførende, der er specialister på bygge- og anlægsområdet.

Hvis du ønsker information om de danske bestemmelser på byggepladser, kan du finde informationen på www.at.dk.

Hvis du ringer til Arbejdstilsynet, kan du ikke forvente at vi taler polsk. Du skal derfor henvende dig på engelsk.

Reaktion

Arbejdstilsynets inspektører vil ved besøg/inspektion på din byggeplads kontrollere, om dit arbejde udføres efter de danske bestemmelser.

Hvis de finder forhold, der ikke lever op til de danske bestemmelser, har de følgende muligheder:

Vejledning: Give gode råd og vejledning om, hvordan dit arbejde kan udføres efter de danske bestemmelser.

Påbud: Påbyde, at ulovlige forhold ændres til lovlige inden for en nærmere angiven tidsfrist.

Forbud: Standse arbejdet, hvor der er overhængende betydelig fare for dit eller andres liv og helbred.

Indstilling til retslig tiltale: Indstille, at politiet rejser en straffesag, fordi du udfører arbejdet groft uforsvarligt.

Se også folderne om:

- Tagarbejde
- Stilladsarbejde
- Gravearbejde
- Nedrivningsarbejde

- Tegngivning ved kranarbejde
- Personlige værnemidler
- Uddannelseskra

Sikkerhed ved Stigearbejde

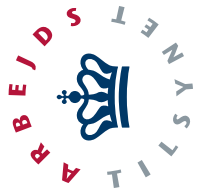

Arbejdstilsynet
Telefon 70 12 12 88
E-post: at@at.dk
Hjemmeside: www.at.dk

Stiger til normal brug skal opfylde bestemmelserne i DS/INSTA 650 eller EN 131. Stiger kan også være indrettet på anden lige så forsvarlig måde. Det anbefales kun at indkøbe stiger, der er tydeligt mærket med, at de opfylder disse bestemmelser.

Husk leverandørens brugsanvisning, der skal oplyse om:

- Stigehældning
- Advarsel mod farlig brug
- Eftersyn og vedligeholdelse
- Oplagring
- Tilladt belastning

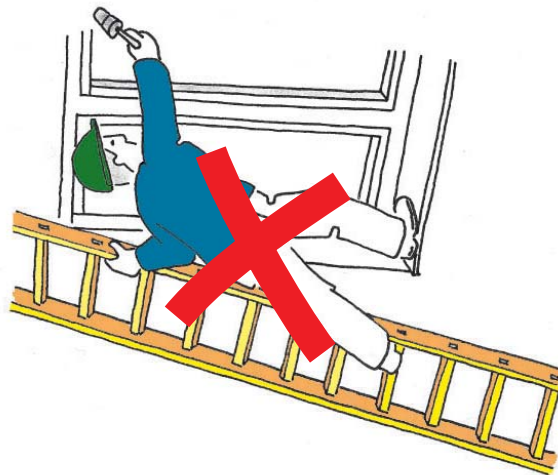

Stiger må kun bruges til arbejde 2,5 time pr. dag. Den enkelte arbejdsperiode på stigen må ikke overstige 30 min. Og man må ikke komme topenden nærmere en det tredje øverste trin.

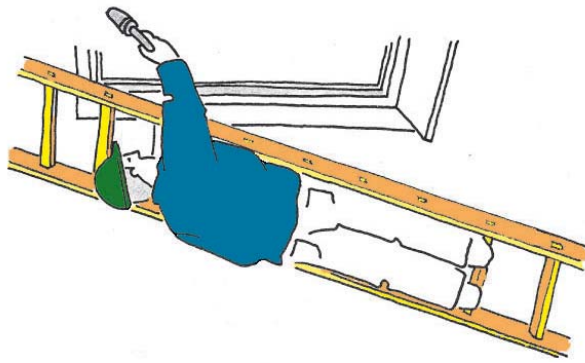

Arbejde på stige må kun udføres med lette og let håndterlige værktøjer og materialer på højst 10 kg, der skal kunne betjenes med en hånd.

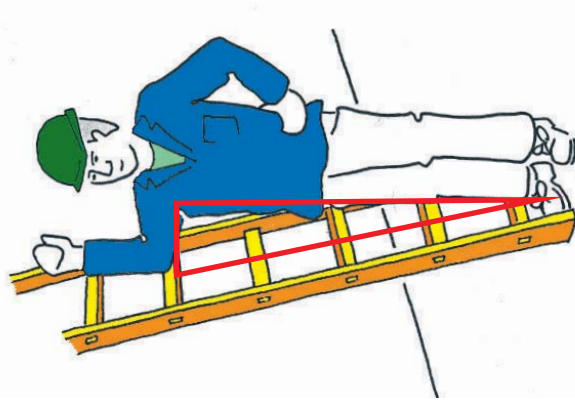

Stiger skal opstilles med rigtig hældning på fast underlag. Stiger må ikke opstilles foran døre eller porte

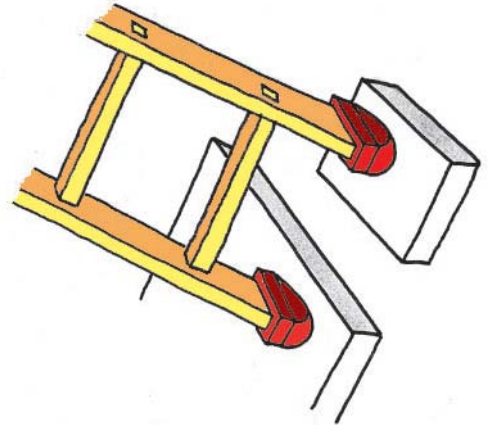

Stiger der opstilles som adgangsvej skal ruge mindst 1 meter op over adgangsstedet og være fastgjort i toppen.

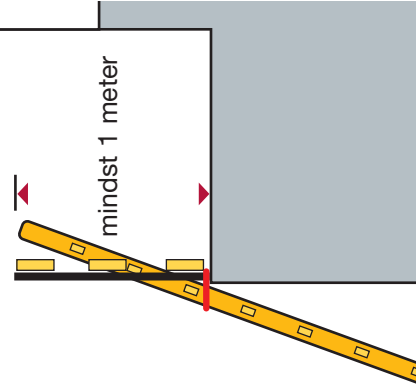

Stiger skal opbevares så de ikke beskadiges af fx vejrliget.
Stiger skal efterses mindst en gang om året.
Eventuelle reparationer foretages af en sagkyndig

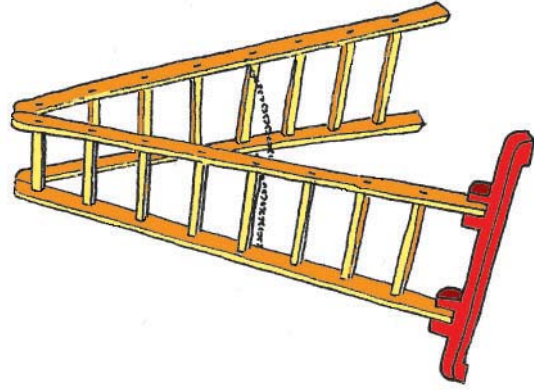

Wienerstiger skal være forsynet med kæder, og hornene skal være fjernet

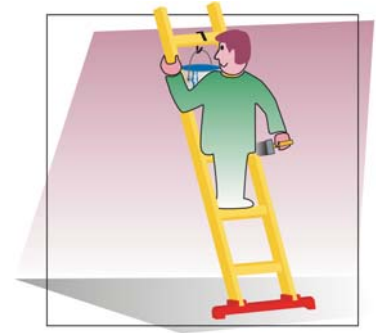

Sådan undgår I ulykker, når I arbejder fra stiger

Når ansatte kommer ud for ulykker i forbindelse med arbejde fra stiger, er det ofte fordi de udfører arbejdsopgaver der kræver, at de bruger begge hænder, mens de står på en høj stige. Den ansatte mister derfor let balancen og kan ikke holde fast. Der kan også ske en ulykke, fordi man stiller stigen på et ustabil underlag og den vælter, fx på et stillads eller på ladet af en lastbil.

Tag ikke chancer – det er professionelt at arbejde sikkert:

- **Vurder om det arbejde I skal lave, overhovedet kan udføres sikkert fra en stige, eller om I skal bruge stillads, en lift eller lign.**
- **Arbejdsredskaber og materialer skal være lette og let håndterlige, når I arbejder fra en stige.**
- **Man skal altid kunne udføre arbejdsopgaver på en stige med én hånd.**
- **Anbring altid stigen på fast underlag og aldrig på fjedrende eller ustabil underlag som fx stilladسدæk, lad på bil eller i blød jord.**

Eksempler på dødsulykker med fald fra stige

Ulykke ved fald fra stige ned igennem elevatorskat

En betonarbejder arbejder i 5. sals højde med at fastgøre forskalling til sammenstøbning af væge-

lementer. Arbejdet blev udført ved en elevatorskakt fra en stige opstillet på et glat forskallingsdæk. Stigen skrider, og betonarbejderen faldt 18 meter ned. Stigen var ikke fastgjort eller på anden måde sikret mod udskridning. Åbningen i elevatorskakten var ikke sikret mod nedstyrtning.

Ulykke ved fald fra stige på bukestillads

En tømrer arbejder med at udskifte tagrender på et parcelhus i to etager. Da han skulle i gang med at demontere det sidste af tagrenden, stod han på en stige opstillet på et bukestillads. Stigen pressede stilladset væk og ud fra væggen og væltede. Tømreren faldt og ramte den underliggende betontrappe.

Ulykke med fald fra wienerstige

En tømrermester monterer udsugningsrør til spåner i eget værkstedsløkkale. Han står på en wienerstige ca. 1 m fra toppen af en 3,5 m høj wienerstige. Arbejdet udføres med begge hænder, så han ikke samtidig kan holde fast ved stigen. Han mister balancen og falder bagover ned på gulvet, uden at stigen vælter, og slår hovedet.



SILKEBORG STIGEFABRIK

DET SIKRE STÅSTED

BRUGSANVISNING FOR ANVENDELSE AF STIGER

MAN SKAL:

1. Opstille stigen på et stabilt og jævnt underlag. Stigen skal læne op ad et fast og stabilt punkt
2. Opstille stigen med den rigtige hældning (68-75 grader), således at trinene er vandrette. Afstanden fra muren/væggen ud til det nederste af stigen skal svare til ca. ¼-del af stigningslængden.
3. Holde stigen ren – fjern skidt, olie og lign.
4. Benytte en stige med den rigtige længde – stiger der anvendes som adgangsvej skal være min. 1 meter længere end udstigningspunktet.
5. Bære skridsikkert fodtøj ved stigearbejde.
6. Regelmæssigt gennemgå stigen for beskadigelse og mangler. En beskadiget stige skal repareres af en fagmand.
7. Efterbehandle træstiger mindst én gang årligt, helst halvårligt forår og efterår.

MAN MÅ IKKE:

1. Stå højere end på stigningspunktet.
2. Læne sig sidelæns ud over stigen – stigen bør i stedet fjernes
3. Være mere end én person på stigen ad gangen, på en wienerstige dog én person på hver halvdel.
4. Anvende en stige som stillads eller gangbro.
5. Male en træstige, bortset fra udvendige vangesider.

KAN DE SVARE "JA" TIL FØLGENDE, FØR DE GÅR OP PÅ STIGEN?

1. Er stigen i forsvarlig tilstand?
2. Er stigen lang nok?
3. Står stigen med den rigtige hældning, så den ikke kan skride ud eller vælte bagover?
4. Står stigen på et stabilt og jævnt underlag?
5. Læner stigen op ad et fast og stabilt punkt?
6. Bærer jeg skridsikre sko?
7. Har jeg begge hænder frie ved op- og nedstigning?

Brugerinformation vedr. stiger

Brugerinformation for brug af stiger i henhold til EN 131-3

Inden brug af stigen

- Er De sundhedsmæssigt i stand til at benytte en stige? Nogle mediciner, alkohol- og/eller stofmisbrug kan ved brug af stiger medføre en sikkerhedsrisiko
- Ved transport af stiger på tagbøjler eller lign. skal tilsikres at materiel er forsvarligt fastgjort, for at undgå unødige skader
- Afprøvning af stigens funktioner ved levering, for at fastslå at alt fungerer som det skal
- Visuel kontrol af stigen før hver benyttelse
- Stiger til erhvervmæssig brug skal have et årligt godkendt stigeeftersyn
- Vær sikker på, at stigen er egnet til den enkelte opgave
- Benyt aldrig en beskadiget stige
- Sørg altid for, at eliminere alt snavs på stigen som f.eks. våd farve, skidt, olie eller sne
- Inden en stige benyttes, skal man altid foretage en vurdering af, om stigen er godkendt til den enkelte opgave i det pågældende land

Anbringelse og opstilling af stigen

- Stigen skal placeres i den rigtige position f.eks. den korrekte opstillingsvinkel for anlægsstiger (vinkel ca. 1:4) Stige- eller trappetrin skal være horisontale, og fritstående stige skal være udslået helt.
- Låseanordninger, såfremt disse er monteret, skal inden brug være i indgreb
- Stigen skal opstilles på et jævnt, horisontalt og fast underlag
- En anlægsstige skal læne mod en fast overflade, og sikres inden brug. f.eks. ved hjælp af befæstigelse der er godkendt af leverandøren.
- Stigen må aldrig flyttes i anden position fra toppen.
- Ved opstilling af stigen skal der tages højde for risikoen ved kollision (f.eks. med fodgængere, køretøjer, døre osv.)
- Fastslå altid alle risici vedr. elektrisk materiel, såsom transportmateriel, højspænding og fritliggende/hængende kabler.
- Stigen skal stilles på dennes respektive sko/fødder. Ikke direkte på vanger eller trin
- en stige må ikke placeres på glat underlag (f.eks. is, sne, blanke overflader eller tydeligt beskidte overflader) medmindre der er taget højde herfor, ved hjælp af monteret godkendt sikkerhedsudstyr.

Benyttelse af stigen

- Overskrid aldrig den angivne tilladte max. belastning for stigen
- Læn Dem ikke ud over stigen: Brugeren må ikke have punktet for sin kropsvægt udenfor stigevanger og med begge ben på det samme trin.
- Gå aldrig videre fra en anlægsstige uden det korrekte tilbehør til stigen, som sikrer den optimale sikkerhed
- Anlægsstiger må ikke anvendes som adgangsvej mellem etager
- De 3 øverste trin må ikke benyttes på anlægsstiger
- Hvid fritstående stiger ikke er med platform, eller sikret med gelænder, må de 2 øverste trin ikke benyttes.
- På 3-delte combistiger må de 4 øverste trin ikke benyttes, når stigen anvendes som wienerstige med skydedel udslået.
- Stiger bør kun anvendes til lettere kortvarige opgaver
- Til nødvendige opgaver under elektrisk spænding, må der ikke anvendes ledende stiger
- Stiger må ikke anvendes i ugunstige vejrforhold
- Stiger må aldrig stå uden opsyn i forbindelse med børn. Børns anvendelse af stiger må kun ske ved hjælp og opsyn af en voksen.
- Døre og vinduer (ikke nødudgange) skål låses/afspærres indenfor arbejdsområdet af stiger
- Anvend altid stiger med ansigtet vendt mod stigen
- Ved op- og nedstigning bør De altid holde godt fast i stigen
- Stiger må ikke anvendes som gangbroer
- Der skal anvendes egnet fodtøj
- q)
- Ophold Dem aldrig for længe på en stige. Tag pauser. (For lang tid på en stige kan forhindre blodomløb i ben, samt give træthed.)
- Anlægsstiger til et højere plan, skal mindst være 1 mtr. højere end anlægspunktet
- Artikler der transporteres på stiger, må ikke være mere besværlige, end sikkerheden kan overholdes
- Opgaver der kræver en sidevers belastning, såsom boring i murværk m.m. bør undgås
- ved arbejde på en stige, skal man altid holde fast med en hånd. Hvis dette ikke er muligt, skal der træffes fornødne sikkerhedsforanstaltninger.

Reparation, vedligehold og opbevaring

Reparation og vedligehold på stiger skal altid foretages af en sagkyndig person, og udføres i henhold til anvisningerne fra leverandøren. Stiger skal opbevares som anvist fra leverandøren.

PIKTOGRAMFORKLARING

EXPLANATION OF PICTOGRAMS | DÉCLARATION DE PICTOGRAMMES DECLARACIÓN DE PICTOGRAMAS

I henhold til DIN-EN 131-3 skal brugen af forskellige stigetyper forklares med piktogrammer. Herunder findes en forklaring til de piktogrammer som stigeteknik.dk anvender.

	Læs brugsanvisningen Read the instructions Lire les instructions Lea las instrucciones		Ved transport af stiger skal man være opmærksom på strømførende ledninger Beware of electrical hazards when transporting ladder Attention aux risques électriques lors du déplacement de l'échelle Tenga en cuenta los peligros eléctricos transporte las escaleras
	Maximale belastning Maximum load Charge maximale Carga máxima		Skal anvendes med ansigtet vendt mod stigen Face ladder when ascending or descending Monter à l'échelle ou descendre de l'échelle en lui faisant face Ascienda y descienda cara la escalera
	Korrekt vinkel for stigen Correct positioning angle Correct de dressage Ángulo de inclinación correcto		Sørg for at fritstående stiger er helt udslået inden brug Ensure standing ladder is fully opened before use S'assurer que l'échelle double est entièrement déployée avant utilisation Asegure que la escalera auto-estable está completamente abierta antes del uso
	Stiger må ikke anvendes på ujævnt underlag Do not erect lean-to ladders on uneven ground Ne pas poser une échelle d'appui sur une surface inégale No colocar escaleras de uso en apoyo en una base que no sea plana		Toppen af stigen skal have korrekt anlæg Ensure top of ladder is correctly positioned S'assurer que la partie supérieur de l'échelle est correctement positionnée Asegure que el extremo superior esta posicionado correctamente
	Man må ikke læne sig ud over stigen Do not over-reach Ne pas trop se pencher sur le côté Non sobresalga		Vær opmærksom på om evt. låse er i indgreb Ensure opening restraint devices are engaged S'assurer que les dispositifs de sécurité contre l'écartement sont enclenchés Asegure que el dispositivo antiapertura está colocado
	Vær sikker på at underlaget er rent Ensure ground is free from contaminants S'assurer que le sol est exempt de souillures Asegure que el suelo se encuentra libre de contaminantes		MAX. 1 Maximale antal personer på stigen Maximum number of users on ladder Nombre maximal d'utilisateurs sur l'échelle Número máximo de usuarios en una escalera
	På blødt underlag anvendes jordspidser Use ground spikes on soft ground Utiliser des pointes de terre sur sols naturels Utilizar pies de apoyo para terrenos blandos en suelos naturales		Fritstående stiger må ikke anvendes på ujævnt underlag Do not erect trestle ladders on uneven ground Ne pas poser d'échelles doubles sur un sol non plat No colocar escaleras de tijera en una base que no sea plana
	Stigeafstand over det aktuelle anlægspunkt Ladder extension above the landing point extension de Déploiement de l'échelle au-delà du point à atteindre La escalera sobre el nivel de desembarco		På wienerstiger må de 2 øverste trin ikke betrædes Trestle ladder which can be ascended/descended on both sides: Do not stand on the top 2 steps/rungs Échelles doubles accessibles des deux côtés: ne pas se tenir debout sur les 2 échelons/marches supérieurs Escaleras escalables de ambos lados: los dos peldaños (anchos) superiores no deberán ser pisados
	Man må ikke gå sidelæns ud fra stigen Do not step off the side of a ladder Pas de franchissement latéral depuis l'échelle No es admisible abandonar / pasar por encima de la escalera lateralmente		Ved benyttelse af stiger skal korrekt fodtøj anvendes Wear suitable footwear when climbing a ladder Porter des chaussures appropriées pour monter à l'échelle Use calzado adecuado para ascender por la escalera
	Kun 1 person pr. stigeled Only one person per ascendable leg of the ladder Une seule personne par plan de montée de l'échelle à marches Sólo una persona por tramo de ascenso de una escalera de peldaños		På anlægsstiger må de 3 øverste trin ikke anvendes Do not stand on the top 3 steps/rungs of a leaning ladder Ne pas se tenir debout sur les 3 marches/échelons supérieurs d'une échelle d'appui No se situé en los 3 peldaños superiores de una escalera
	Kontrollér altid stigen visuelt inden brug Visual check before use Contrôle visuel avant utilisation Realice una comprobación visual antes del uso		Ved 3-delte opbistiger må de 4 øverste trin ikke anvendes Do not stand on the top 4 steps/rungs of a standing ladder with an extending Ne pas se tenir debout sur les 4 échelons supérieurs d'une échelle 3 plans No se situé en los 4 peldaños superiores de una escalera con extensible
	Stigen må ikke anvendes som gangbro Do not use the ladder as a bridge Ne pas utiliser l'échelle comme pont No use la escalera como puent		Beskadigede stiger skal kasseres Dispose damaged ladders immediately ne pas utiliser d'échelle endommagée Disponga las escaleras dañadas inmediatamente
	Inspicér altid stigebes Inspect ladder feet Verifi que los pies de la escalera Examiner les sabots de l'échelle		Top og bund af stigen bør sikres Secure top/bottom of ladder Fixer la partie supérieure/inférieure de l'échelle Asegure la parte base/parte superior de la escalera

Sikkerhedsinstruktion

Firmanavn:

Dato:

Instruktion for:

Instruks nr.:

Indgår i APV:

Henvisning:

Emne/område:

Ansvarlig:

Årlig opfølgning i APV:

Risikovurdering-forebyggelse af ulykkesfarer, særlige fokuspunkter for branchen:

Fald og snubleskader:

Sår og klemskader:

Forstuvninger/forstrækninger:

Øvrige områder:

Instruktion:

Sikkerhedsinstruktion

Firmanavn:

Dato:

Instruktion for:

Instruks nr.:

Indgår i APV:

Henvisning:

Emne/område:

Ansvarlig:

Årlig opfølgning i APV:

Risikovurdering-forebyggelse af ulykkesfarer, særlige fokuspunkter for branchen:

Fald og snubleskader:

Sår og klemskader:

Forstuvninger/forstrækninger:

Øvrige områder:

Instruktion:

Tjekskema

Firmanavn:

Dato:

Emne:

Skema nr.:

Tilhører dok. nr.:

Sikkerhedsinstruktion

Firmanavn:

Dato:

Instruktion for:

Instruks nr.:

Indgår i APV:

Henvisning:

Emne/område:

Ansvarlig:

Årlig opfølgning i APV:

Risikovurdering-forebyggelse af ulykkesfarer, særlige fokuspunkter for branchen:

Fald og snubleskader:

Sår og klemskader:

Forstuvninger/forstrækninger:

Øvrige områder:

Instruktion:

Sikkerhedsinstruktion

Firmanavn:

Dato:

Instruktion for:

Instruks nr.:

Indgår i APV:

Henvisning:

Emne/område:

Ansvarlig:

Årlig opfølgning i APV:

Risikovurdering-forebyggelse af ulykkesfarer, særlige fokuspunkter for branchen:

Fald og snubleskader:

Sår og klemskader:

Forstuvninger/forstrækninger:

Øvrige områder:

Instruktion:

Tjekskema

Firmanavn:

Dato:

Emne:

Skema nr.:

Tilhører dok. nr.:

Sikkerhedsinstruktion

Firmanavn:

Dato:

Instruktion for:

Instruks nr.:

Indgår i APV:

Henvisning:

Emne/område:

Ansvarlig:

Årlig opfølgning i APV:

Risikovurdering-forebyggelse af ulykkesfarer, særlige fokuspunkter for branchen:

Fald og snubleskader:

Sår og klemskader:

Forstuvninger/forstrækninger:

Øvrige områder:

Instruktion:

Sikkerhedsinstruktion

Firmanavn:

Dato:

Instruktion for:

Instruks nr.:

Indgår i APV:

Henvisning:

Emne/område:

Ansvarlig:

Årlig opfølgning i APV:

Risikovurdering-forebyggelse af ulykkesfarer, særlige fokuspunkter for branchen:

Fald og snubleskader:

Sår og klemskader:

Forstuvninger/forstrækninger:

Øvrige områder:

Instruktion:

Sikkerhedsinstruktion

Firmanavn:

Dato:

Instruktion for:

Instruks nr.:

Indgår i APV:

Henvisning:

Emne/område:

Ansvarlig:

Årlig opfølgning i APV:

Risikovurdering-forebyggelse af ulykkesfarer, særlige fokuspunkter for branchen:

Fald og snubleskader:

Sår og klemskader:

Forstuvninger/forstrækninger:

Øvrige områder:

Instruktion:

Sikkerhedsinstruktion

Firmanavn:

Dato:

Instruktion for:

Instruks nr.:

Indgår i APV:

Henvisning:

Emne/område:

Ansvarlig:

Årlig opfølgning i APV:

Risikovurdering-forebyggelse af ulykkesfarer, særlige fokuspunkter for branchen:

Fald og snubleskader:

Sår og klemskader:

Forstuvninger/forstrækninger:

Øvrige områder:

Instruktion:

Sikkerhedsinstruktion

Firmanavn:

Dato:

Instruktion for:

Instruks nr.:

Indgår i APV:

Henvisning:

Emne/område:

Ansvarlig:

Årlig opfølgning i APV:

Risikovurdering-forebyggelse af ulykkesfarer, særlige fokuspunkter for branchen:

Fald og snubleskader:

Sår og klemskader:

Forstuvninger/forstrækninger:

Øvrige områder:

Instruktion:

Sikkerhedsinstruktion

Firmanavn:

Dato:

Instruktion for:

Instruks nr.:

Indgår i APV:

Henvisning:

Emne/område:

Ansvarlig:

Årlig opfølgning i APV:

Risikovurdering-forebyggelse af ulykkesfarer, særlige fokuspunkter for branchen:

Fald og snubleskader:

Sår og klemskader:

Forstuvninger/forstrækninger:

Øvrige områder:

Instruktion:

Beredskabsplan Akut

Førstehjælp generelt

Dokument nr. 4-01

Firmanavn:

Dato:

Indgår i APV:

Ansvarlig:

Årlig opfølgning i APV:

Tilskadekomst generelt - supplement til arbejdspladsbrugsanvisninger

Ved vedvarende symptomer eller tvivl om den tilskadekomnes tilstand skal der søges lægehjælp.

Giv aldrig en bevidstløs person vand eller lignende.

Ved uheld, vurdér behovet for kontakt til læge eller skadestue.

Ved akuttifælde der kræver hurtig hjælp: **Ring 112**

Ved tilskadekomst i forbindelse med stoffer og materialer (kemi):

Medbring produktets sikkerhedsdatablad, indpakning, etiket mv. til læge eller skadestue.

Ved bevidstløshed, forgiftning:

Hvis en forgiftet er blevet sløv eller er ved at være bevidstløs, skal vedkommende straks på sygehuset. Læg personen i aflåst sideleje (Nato stilling, se ill. nedenfor) for at undgå, at tungen lukker svælget til og forårsager kvælning. Hvis vejrtrækningen er dårlig, kan det blive nødvendigt at give kunstigt åndedræt, mund til mund eller mund til næse. Den forgiftede må i så fald lægges om på ryggen.

Ved forgiftning: Mund til mund- eller mund til næse-metode må **ikke** bruges, hvis stoffet er meget giftigt, som f.eks. insektmidler eller cyankalium. Så er der nemlig risiko for, at den person som giver førstehjælp også bliver forgiftet.



I tilfælde af forgiftning kan du få råd og hjælp på Giftlinjen:
Ring 82121212 døgnet rundt.



Ved åndedrætsbesvær, sløvhed, bevidstløshed eller kramper:
Ring direkte til 112 og giv førstehjælp.

Beredskabsplan Akut

Førstehjælp forgiftning

Dokument nr. 4-02

Side 1 af 2

Firmanavn:

Dato:

Indgår i APV:

Ansvarlig:

Årlig opfølgning i APV:

Førstehjælp - forgiftning

Kilde: Giftlinjen – Bispebjerg Hospital

Se ikke tiden an, hvis du tror, der kan være sket en forgiftning. Det kan være flere timer, inden man viser tegn på forgiftning.

Medbring altid produktet, medicinglasset, emballagen, plantedele eller lignende (f.eks. sikkerhedsdatablad), hvis du tager til lægen eller på skadestuen.



I tilfælde af forgiftning kan du få råd og hjælp på Giftlinjen:
Ring 82121212 døgnet rundt.



Ved åndedrætsbesvær, sløvhed, bevidstløshed eller kramper:
Ring direkte til 112 og giv førstehjælp.

- Hvis du har spist eller drukket noget giftigt:**
Fjern eventuelle rester fra munden med en finger, og skyl munden med vand.
Giv et glas væske, f.eks. mælk eller vand.
Hvis det er et ætsende eller irriterende stof, er det specielt vigtigt straks at give væske for at fortynde og skylle.
Giv dog ikke mere end ét glas.
Undlad at give væske til en person, som er sløv, eller som ikke vil drikke.
Forsøg kun at fremkalde opkastning, når der er indtaget et stærkt giftigt stof, og når det kan gøres uden risiko (se nedenfor under pkt. 6).
Giv lidt mælk eller flødeis, hvis der er tale om et petroleumsprodukt.
- Hvis du har fået gift på huden:**
Skyl straks med rigeligt og helst rindende vand.
Vask med sæbe og skyl grundigt efter.
Undlad dog sæbe ved ætsende stoffer, hvor du ofte skal skylle i lang tid.
- Efter stænk i øjet:**
Skyl straks i nogle minutter med en blød vandstråle (øjenskyll) eller fra et f.eks. et rent drikkeglas.
Hold øjnene åbne med et par fingre, så skylningen bliver effektiv.
Ved stænk i øjet af ætsende stoffer skal øjet skylles i mindst 15 minutter.
Husk at fjerne eventuelle kontaktlinser.
- Efter indånding:**
Frisk luft og hvile.

Se øvrige punkter på næste side!

Beredskabsplan Akut

Førstehjælp forgiftning

Dokument nr. 4-02

Side 2 af 2

Firmanavn:

Dato:

Indgår i APV:

Ansvarlig:

Årlig opfølgning i APV:

Førstehjælp - forgiftning

Kilde: Giftlinjen – Bispebjerg Hospital

Se ikke tiden an, hvis du tror, der kan være sket en forgiftning. Det kan være flere timer, inden man viser tegn på forgiftning.

Medbring altid produktet, medicinglasset, emballagen, plantedele eller lignende (f.eks. sikkerhedsdatablad), hvis du tager til lægen eller på skadestuen.



I tilfælde af forgiftning kan du få råd og hjælp på Giftlinjen:
Ring 82121212 døgnet rundt.



Ved åndedrætsbesvær, sløvhed, bevidstløshed eller kramper:
Ring direkte til 112 og giv førstehjælp.

5. Ved bevidstløshed:

Hvis en forgiftet er blevet sløv eller er ved at være bevidstløs, skal vedkommende straks på sygehuset. Læg personen i aflåst sideleje (Nato stilling) for at undgå, at tungen lukker svælget til og forårsager kvælning. Hvis vejrtrækningen er dårlig, kan det blive nødvendigt at give kunstigt åndedræt, mund til mund eller mund til næse. Den forgiftede må i så fald lægges om på ryggen.

Mund til mund- eller mund til næse-metode må ikke bruges, hvis stoffet er meget giftigt, som f.eks. in-sektnidler eller cyankalium. Så er der nemlig risiko for, at den person som giver førstehjælp også bliver forgiftet.

6. Fremkaldelse af opkastning hos børn og voksne

Metoden bør kun benyttes ved risiko for alvorlig forgiftning. Kontakt derfor først Giftlinjen, læge eller skadestue. Man må ikke fremkalde opkastning hos en person, som er påvirket eller sløv. Fremkald heller ikke opkastning, hvis personen har drukket et ætsende stof eller et petroleumsprodukt.

Hvis du er blevet rådet til at fremkalde opkastning, så gør det på denne måde:

Giv personen et glas mælk eller vand - det er svært at kaste op på tom mave.

Større børn holdes foroverbøjet, og et lille barn holder du i et greb under din ene arm.

Stik to fingre med kortklippede negle så langt ned i barnets svælg som muligt med en blød, ret hurtig bevægelse.

Bevæg fingrene i op til et minut, indtil barnet kaster ordentlig op. Det er ikke nok, hvis barnet bare gylper.

Voksne kan fremkalde opkastning på sig selv med samme metode.

Det er ikke altid muligt at fremkalde opkastning. Forsøg på dette må ikke forsinke transport til skadestue eller anden lægehjælp.

OBS: Brug ikke brækmidler som f.eks. saltvand.

7. Lægen kan give medicinsk kul, som hindrer optagelse af gift

Medicinsk kul vil ofte være den bedste metode til at hindre optagelse af en gift. Kullet binder en række giftstoffer i maven og er effektivt ved de fleste forgiftninger. Medicinsk kul gives i Danmark af en læge. Da tiden har stor betydning, når optagelse af en gift skal forhindres, er det vigtigt, at du kontakter skadestuen eller Giftlinjen så hurtigt som muligt.

8. Akuthjælp ved forgiftning - Ring til Giftlinjen på 82 12 12 12 døgnet rundt

Beredskabsplan Akut

Forebyggelse af ulykker

Firmanavn:

Dato:

Beredskabsplan for:

Indgår i APV:

Ansvarlig:

Årlig opfølgning i APV:

"Før en hændelse"

1. Vores virksomhed har et forebyggende arbejdsmiljøsystem, som alle i virksomheden er grundigt instrueret i. Systemet opdateres og vedligeholdes af virksomheden, i lejlighedsvis samarbejde med ekstern arbejdsmiljøkonsulent der er tilknyttet skorstensfejerbranchen.
2. Beredskabsplanen omfatter desuden akutnumre til ansattes pårørende til brug i akuttilfælde efter udtrykkeligt samtykke.
3. Beredskabsplanen forefindes i arbejdsmiljømappe på værkstedet og i skorstensfejernes bilmapper. Kendskab til procedurer gennemgås ved de årlige arbejdsmiljødrøftelser eller oftere ved behov.

Generelle forholdsregler ved akutte skadshændelser:

Sørg for internt i virksomheden at aftale, hvad der skal gøres ved en akut opstået skadshændelse, især når man arbejder/færdes udenfor firmaets adresse.

Aftal på forhånd hvilke virksomhedspersoner og numre der skal ringes til i akut-situationer:

Personnavn 1 & 2:

Telefonnummer

Er der tale om mere alvorlig personskade kontaktes **Alarmcentralen på telf. 112.**

Traumatiske hændelser:

Undgå at lade ansatte/personer føre bil mv. umiddelbart efter at de kan have været involveret i, eller vidne til, en traumatisk hændelse. Foretag konkret vurdering af situationen og tag de nødvendige hensyn!

Beredskabsplan Akut

Forebyggelse af ulykker

Firmanavn:

Beredskabsplan for:

Indgår i APV:

Ansvarlig:

Årlig opfølgning i APV:

"Under en hændelse"

1. For at kunne hjælpe andre, skal man undgå selv at blive en del af ulykken.
2. Stands ulykken!
3. Hjælp den/de tilskadekomne, udøv førstehjælp hvis muligt.
4. Tilkald Hjælp - ring Alarm 112:
 - Vær klar til at oplyse navn og telefonnummer
 - Oplys adressen hvor ulykken er sket
 - Oplys hvad der er sket
 - Følg alarmcentralens anvisninger og spørgsmål
5. Giv besked om ulykken til mester eller dennes stedfortræder.
- sørg for at nogen tager imod den tilkaldte hjælp.
6. Sørg for at øvrige ansatte/personer på ulykkesstedet kommer sikkert på afstand af ulykken, og at de samles på et sikkert område.
7. Samarbejd med redningstjeneste og myndigheder - følg deres anvisninger.
8. Henvis eventuelle pressefolk til ledelsen eller myndigheder på stedet.

Beredskabsplan Akut

Forebyggelse af ulykker

Firmanavn:

Beredskabsplan for:

Indgår i APV:

Ansvarlig:

Årlig opfølgning i APV:

"Efter en akut alvorlige hændelse"

- 1.** Ledelsen taler hændelsen igennem med de involverede ansatte/personer - tilbyd om nødvendigt psykisk førstehjælp.
- 2.** Ledelsen følger op med eventuelle vidner til hændelsen og der gentages opfølgning med personerne, efter konkret vurdering, i ugerne efter. (2-4 uger)
- 3.** Ledelsen får skabt overblik over mulige årsager til hændelsen og foranstalter disse bearbejdet effektivt, med henblik på forebyggelse og sikring mod gentagelse.
- 4.** Ledelsen vurderer om hændelsen er anmeldelsespligtig og foretager i så fald anmeldelse til arbejdsskadeforsikringen - dette gøres via Virk.dk og med anvendelse af NemID.
- 5.** Ledelsen sikrer, at der holdes passende og god kontakt til eventuelt tilskadekommen, såfremt den ansatte er uarbejdsdygtig og har sygefravær efter hændelsen.

Beredskabsplan Akut

Forebyggelse af ulykker

Firmanavn:

Beredskabsplan for:

Indgår i APV:

Ansvarlig:

Årlig opfølgning i APV:

Tillæg til beredskabsplan

Præcisering psykisk førstehjælp

I tilfælde af, at virksomhedens medarbejdere bliver involveret i, eller vidne til alvorlige ulykker på arbejdssteder, i trafikken mv., præciseres følgende:

Virksomhedens beredskabsplan omfatter i akutsituationer bl.a. også vurdering af behovet for krisehjælp, dvs. psykisk førstehjælp til relevante medarbejdere i virksomheden.

I branchens pensionsaftaler indgår aftaler om adgang til akut psykologisk assistance, såfremt det i konkrete situationer vurderes aktuelt.

Arbejdsmiljømappens skema til årlig arbejdsmiljødrøftelse omfatter bl.a. tjekpunkt for gennemgang/forståelse af beredskabsplanen, så alle ved hvad der skal foretages i en akutsituation.

Kopi af beredskabsplan forefindes også i medarbejdernes arbejdsbiler, enten i bilmapperne eller i digital form.

Udskrift fra PensionDanmark's hjemmeside:

Psykologhjælp

Alle medlemmer i PensionDanmark har fri adgang til krisepsykologhjælp.

Du kan i telefonen tale med en psykolog om problemer på arbejdet, fx i forbindelse med en arbejdsulykke, mobning og stress.

Privatrelaterede problemer som fx skilsmisse eller dødsfald er også omfattet af telefonrådgivningen.

Du kan ringe døgnet rundt. I ikke-akutte tilfælde vil du få rådgivning inden for tre dage – i akutte tilfælde **inden for fire timer**.

Ring på 7010 0806 for at få telefonisk rådgivning.



Kulilteforgiftning

Der er risiko for kulilteforgiftning ved ildebrand, brug af havegrill indendørs eller på lukket terrasse, brug af fyringsanlæg med dårlig forbrænding eller defekt aftræk, indendørs brug af motorer samt ved anden ufuldstændig forbrænding.

Kulilte er lugt- og smagsfri samt farveløs, hvilket gør den vanskelig at opdage. Kulilte binder sig 2-300 gange nemmere til de røde blodlegemers hæmoglobin, end ilt gør, hvilket medfører en tilsvarende nedsættelse af blodets iltindhold. Man kan blive forgiftet ved selv små koncentrationer af kulilte. De organer, der skades først og mest, er de organer, der har det største iltforbrug, nemlig hjertet og hjernen.

Symptomer ved kulilteforgiftning

Symptomerne er ofte uspecifikke og afhængige af både koncentrationen af kulilte og den tid, man har været udsat.

Ved let forgiftning kan forekomme let træthed, let kvalme, svimmelhed og evt. let hovedpine.

Ved sværere forgiftning kan forekomme brystmerter, kramper eller kraftig hovedpine, kvalme, betydende bevidsthedspåvirkning eller hjertebanken.

Derudover kan der udvikles kroniske symptomer som for eksempel koncentrationsbesvær, irritabilitet, hovedpine, psykose og hukommelsesbesvær. Især høj alder øger risikoen for disse langtidssymptomer.

Behandling af akut kulilteforgiftning

Ved let forgiftning er det nok at komme væk fra kilden samt ud i den friske luft. Desuden bør man, så vidt muligt ud fra omstændighederne, sørge for at stoppe dannelsen af kulilte og lufte ud i det pågældende rum.

Ved mistanke om betydende forgiftning er hurtig kontakt til lokal skadestue med henblik på undersøgelse og evt. behandling påkrævet.

Gravide, som har været udsat for kulilte, bør i alle tilfælde ses og vurderes af en læge.

Ved enhver tvivl, kontakt den lokale skadestue eller eventuelt Giftlinjen på telefon 82 12 12 12.

Udarbejdet af:

Reservelæge Anne F. Sørensen, Klinisk Farmakologisk Afdeling
Reservelæge Gregers B.D. Rasmussen, Klinisk Farmakologisk Afdeling
Reservelæge Kasper Grandahl, Arbejdsmedicinsk Afdeling
Afdelingslæge John Bang, Arbejdsmedicinsk Afdeling

Redaktør [Emil Jacob Heigren](#)

Beredskabsplan Akut

Telefonnumre ansatte pårørende

Skorstensfejermester:

Dato:

Firmaets kontakt telefon:

Indgår i APV:

Ansvarlig:

Årlig opfølgning i APV:

Personer/pårørende der er indforstået med kontakt ved akuttifælde:

Medarbejdernavn:

Skriv relation: Ægtefælle, samlever, nabo, familie mv.

Person 1:

Navn + tlf. nr.

Person 2:

Person 3:

Person 4:

Person 5:

Vær opmærksom på den nye EU persondataforordning, at sikre samtykke fra de personer og telefonnumre I registrerer!

Øvrige telefonnumre til kollegaer i firmaet ved akuttifælde:

Kollega:

Kollega:

Kollega:

Kollega:

Kollega:

Kollega:

Internt notat - Uddannelser mv.**Firmanavn:** _____**Dato:** _____**Vedr.:** _____

Særligt vedr. kørekort: Iht. færdselsloven må man kun udlevere en bil til en fører, med gyldigt førerbevis.

God praksis i vort firma er, at vi f.eks. periodisk tjekker for gyldigt førerbevis, eller oftere ved behov. Samtidig er der pligt til straks at meddele firmaets ledelse, hvis man har mistet førerretten, så man kan aftale det videre forløb.

Registreringsskema vedr. ansattes uddannelser, kurser mv., herunder kørekort, trailer, førstehjælp, stillads mv.

Medarbejdernavn:	Bil/varebil B < 3.500 kg.	Trailer BE	Lastbil C > 3.500 kg.	Øvrige kurser mv.:

Dato & underskrift ledelse_____
underskrift medarbejdere

Kontrol og eftersyn: Stiger

Firmanavn: _____

Eftersynsdato: _____

Udført af: _____

Bil nr.: _____

Næste eftersyn: _____

Evt. stige nr.: _____

Henvisning regler: _____

Afkryds stigetype og tilstand:
Stigen skal altid være sikker at anvende – tjek dagligt ved brug!
 Ved sikkerhedsfejl på stigen: Sæt rød fejlmærkat på - undlad at bruge den!

Skydestige

Teleskopstige

Skydestige

Enkelstige

Tagstige

Rygningsstige

Trappestige

Stiger,
øvrige:

	<u>Trin / Platform</u>	OK	Fejl	OK	Fejl	Bemærkninger
		1	Er der skader, ridser / revner ? (sikkerhedsmæssige)			
	Samling af trin og vanger ?					
	Slidtage / skarpe kanter / huller ?					
2	<u>Vanger</u>	OK	Fejl	OK	Fejl	
	Er der skader, ridser / revner ?					
	Slidtage, skarpe kanter / huller ?					
3	<u>Beslag</u>	OK	Fejl	OK	Fejl	
	Fastgørelse, er der skader, ridser / revner ?					
	Slidtage, funktionsdygtighed ?					
	Smøring, led / mekaniske dele ?					
4	<u>Sko / Hjul</u>	OK	Fejl	OK	Fejl	
	Fastgørelse / funktionsdygtighed ?					
	Slidtage / korrosion eller skader ?					
5	<u>Kæder / bånd</u>	OK	Fejl	OK	Fejl	
	Fastgørelse / funktionsdygtighed ?					
	Slidtage / korrosion eller skader ?					
6	<u>Tilbehør</u>	OK	Fejl	OK	Fejl	
	Er der skader, ridser/revner / huller ?					
	Slidtage / korrosion, skader / skarpe kanter ?					
7	<u>Generelt</u>	OK	Fejl	OK	Fejl	
	Korrekt mærkning ?					
	Forefindes stigenes brugsanvisning ?					

Års-eftersynet skal foretages af mester eller af denne udpeget egnet person.

Firmanavn: _____

Eftersynsdato: _____

Udført af: _____ Bil nr.: _____

Næste eftersyn: _____

Udstyr nr./navn: _____

Henvisning/regler: _____

Notér udstyrstype og tilstand:

EL-udstyret skal altid være sikkert at anvende – tjek dagligt ved brug!

Ved sikkerhedsfejl:

Sæt rød fejlmærkat på - undlad at bruge udstyret indtil det er sikkert!

Støvsuger

Boremaskine

Skæremaskine

Forlængerledninger

Andet udstyr: _____

Udstyr 1
Udstyr 2

		Udstyr 1		Udstyr 2		Bemærkninger
		OK	Fejl	OK	Fejl	
1	Ledning og stikprop					
	Er der skader, revner, slid, mønret, deform?					1: 2:
	Er samlinger ml. stik, ledning og udstyr intakte?					1: 2:
	Er stikben (inkl. jord) intakte, slid, deforme?					1: 2:
2	Udstyrets hus, indkapsling					
	Er der slid, skader, ridser, revner eller andre mekaniske/el-skader eller deformationer?					1: 2:
	Er ventilationsåbninger fri af støv og lign.?					1: 2:
3	Betjeningsanordning/kontakter					
	Er fastgørelse af tænd - sluk kontakter intakte?					1: 2:
	Er der slidtage i kontakter, funktionskontrol?					1: 2:
	Arbejder tænd - sluk kontakter let og sikkert? Opstår der gnister fra kul/kummutator?					1: 2:
4	Sikkerhed - udstyr/værktøj					
	Er afskærmning på udstyret intakt, f.eks. sikkerhedsskærm på vinkelsliber?					1: 2:
	Er udstyrets værktøj intakt, f.eks. tænder og tappe på nøgle til fastspænding?					1: 2:
	Fungerer udstyret sikkerhedsmæssigt i orden, er der f.eks. ubalance, slør, støj fra lejer?					1: 2:
	Slidtage / korrosion eller skader?					1: 2:
5	Tilbehør					
	Er der skader, ridser/revner?					1: 2:
	Slidtage / korrosion, skader / skarpe kanter?					1: 2:
6	Generelt					
	Forefindes udstyrets brugsanvisning?					1: 2:
	Er der særlige eftersyn foreskrevet i brugsanvisning? I så fald udføres disse som beskrevet?					1: 2:

Årlig eftersyn iht. fabrikantens anvisninger. Må udføres af mester eller af denne udpeget egnede person!

Internt notat - arbejdsmiljøforhold

Firmanavn: _____ **Dato:** _____

Notat vedr.: _____

Navne, deltagere: _____

Notatskemaer kan f.eks. benyttes som dokumentationsnotat, hvis der i virksomheden har været drøftet særlige vilkår/forhold omkring arbejdsmiljøforholdene, som eventuelt ligger uden for APVén og de normale arbejdsmiljødrøftelser.

Emne: _____

Notater: _____

Hvad er besluttet ? _____

Opfølgning ? _____

 Dato & underskrift ledelse

 underskrift medarbejdere
